

TITRE	DESCRIPTION	RÉVISION	DATE
DESLAMCO	Circuit électrique	01	2016-11-14

GAUCHE HAUT = TILT DROIT  
 GAUCHE BAS = TILT GAUCHE  
 CENTRE HAUT = OUVRIR AILE GAUCHE  
 CENTRE BAS = FERMER AILE GAUCHE  
 DROIT HAUT = OUVRIR AILE DROIT  
 DROIT BAS = FERMER AILE DROIT

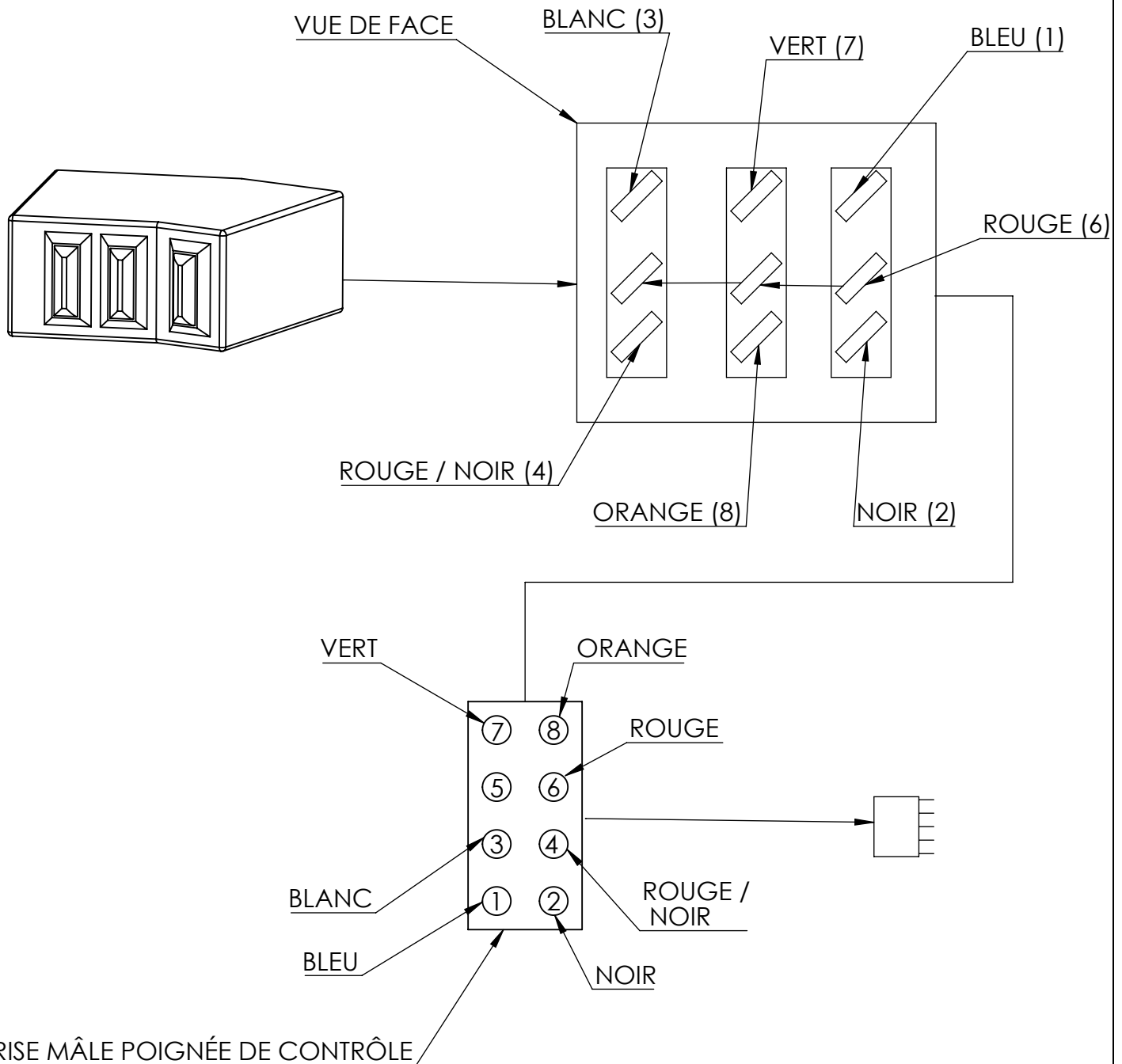

TITRE	DESCRIPTION	RÉVISION	DATE
DESLAMCO	Circuit électrique poignée de contrôle	01	2016-11-14

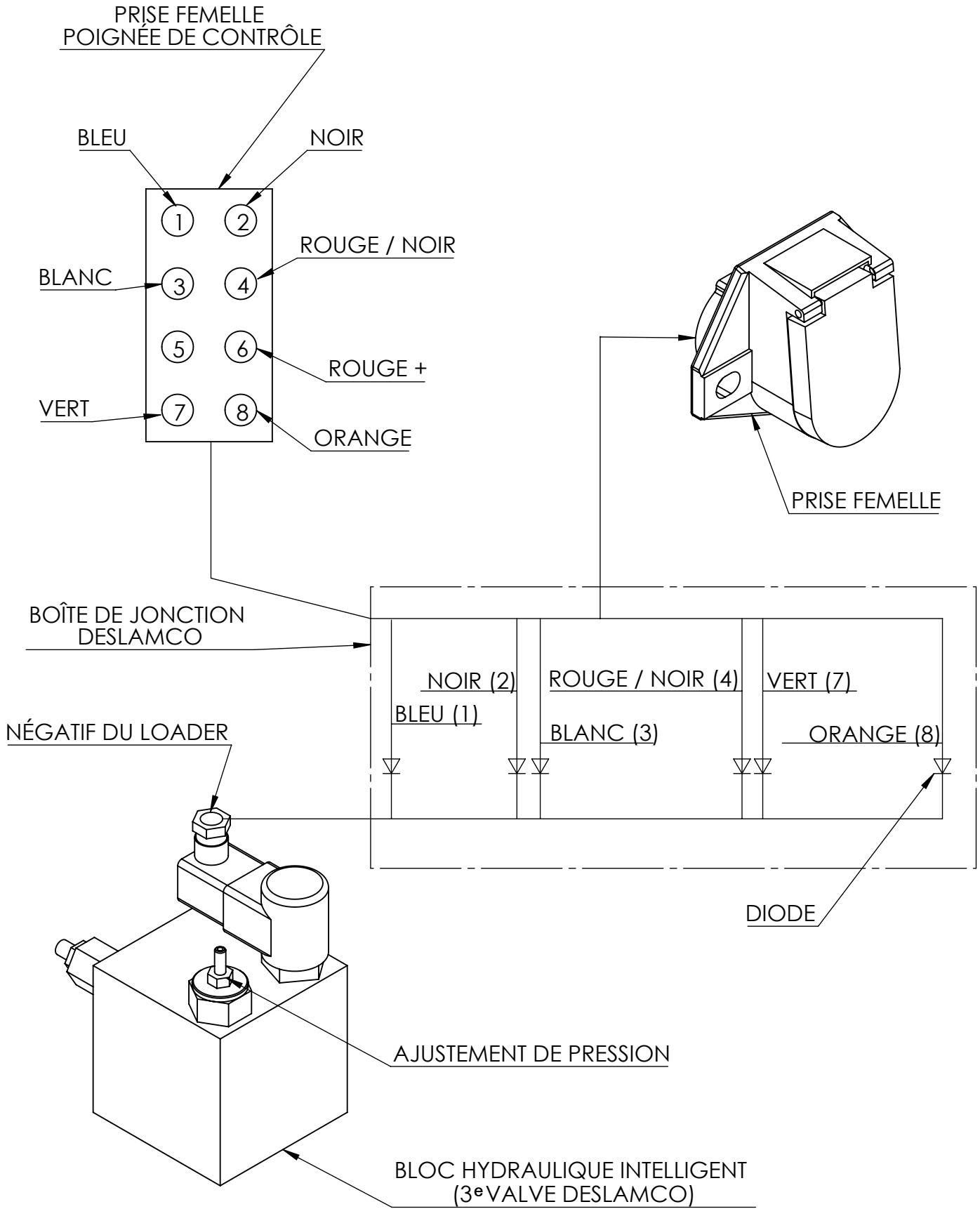

TITRE	DESCRIPTION	RÉVISION	DATE
DESLAMCO	Circuit électrique boîte de jonction	01	2016-11-14

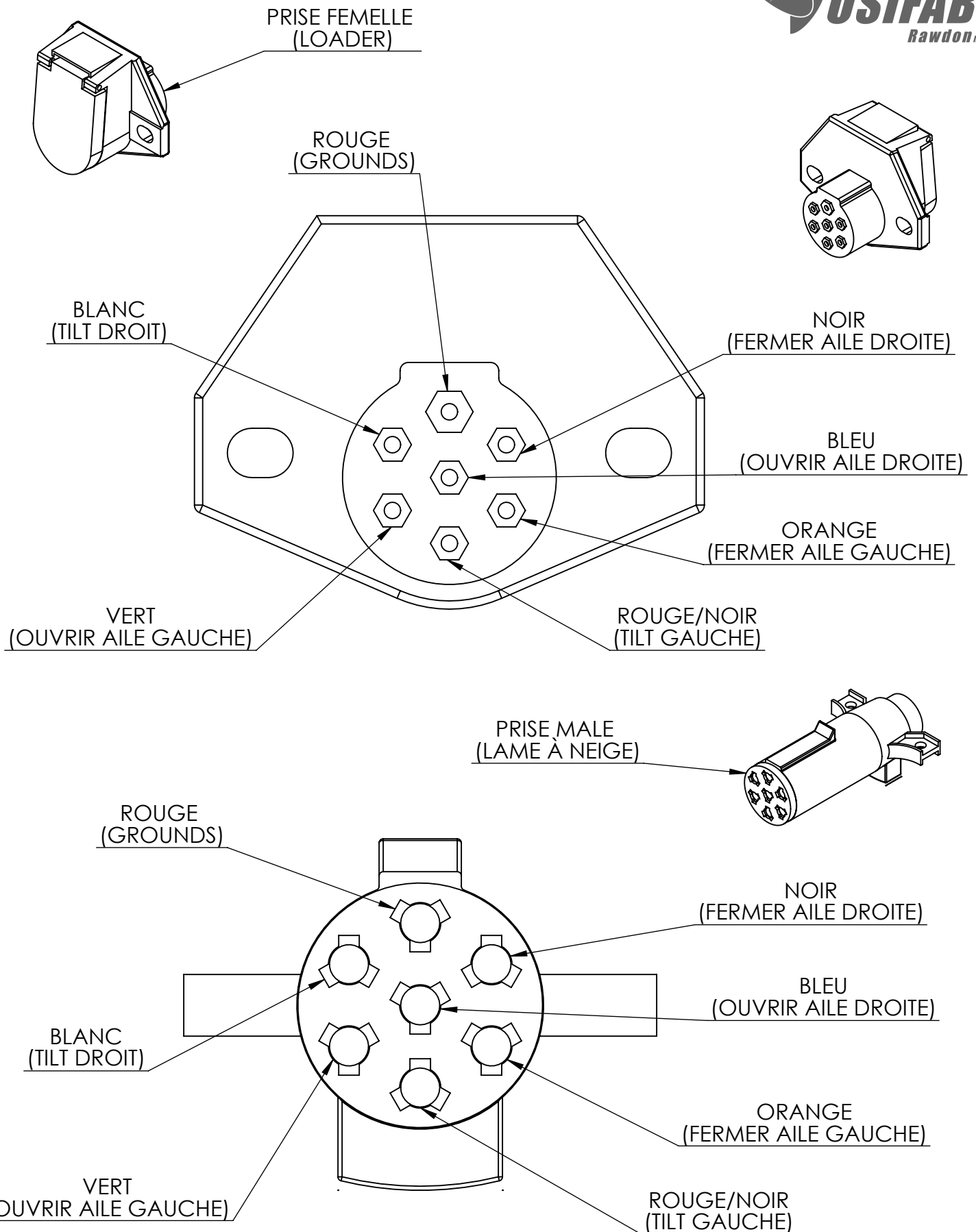

TITRE	DESCRIPTION	RÉVISION	DATE
DESLAMCO	Connection prise mâle et femelle	01	2016-11-14

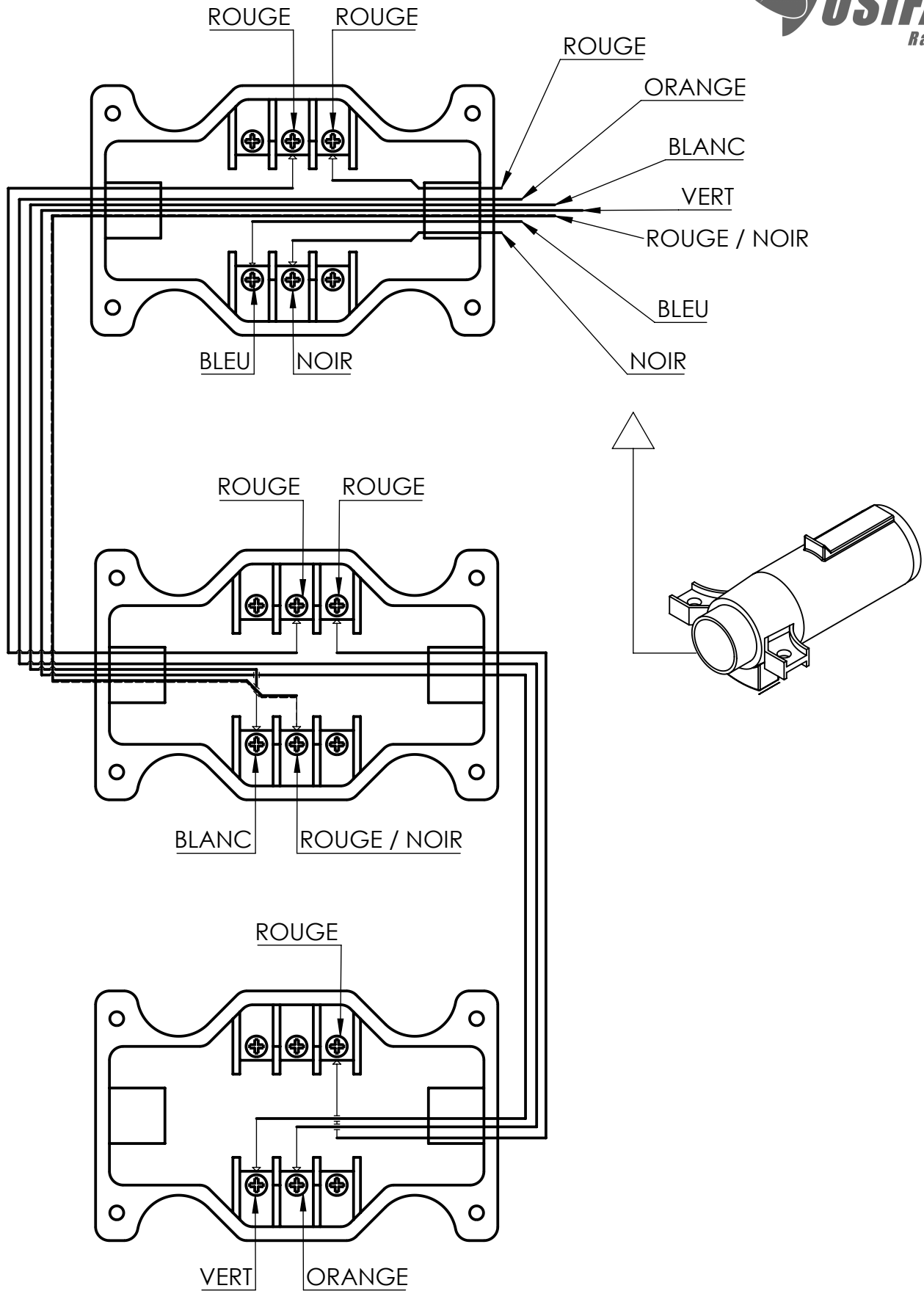

TITRE	DESCRIPTION	RÉVISION	DATE
DESLAMCO	Schéma électrique valve Yuken	01	2016-11-14